

# Suggerimenti per l'uso: Montaggio delle piastre di pressione

## VERSIONE MONTATA FISSA E BORDATA



**Nota:**

- Le piastre di pressione montate fisse e bordate sono lisce.
- Le piastre di pressione sostituibili dispongono, sul perimetro del bordo cilindrico, di rialzi scanalati.

Rimuovere le piastre di pressione danneggiate.

**Attenzione:** non piegare in questo caso il punto stretto dietro alla testa sferica del mandrino (ad es. serraggio della piastra di pressione sulla flangia nella morsa a vite e spostamento attento del mandrino avanti e indietro, in modo che la bordatura si allarghi e la piastra di montaggio si stacchi dalla testa sferica)

## MONTAGGIO DI UNA NUOVA PIASTRA DI PRESSIONE

- 1** Stringere il legno (A) e l'angolare in acciaio (B) nella morsa a vite.
- 2** Inserire la testa a sfera (C) come mostrato nella nuova piastra di pressione.
- 3** Bordare con martello e percussore (o simili) il bordo come sotto indicato. Non battere con troppa forza, in modo che la libertà di movimento della piastra di pressione sulla testa a sfera del mandrino rimanga inalterata.

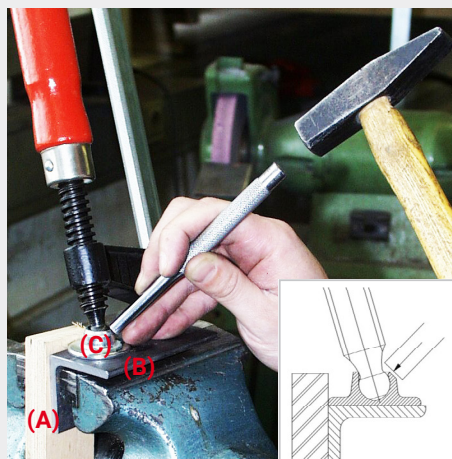

## SEQUENZA DI COLPI COL MARTELLLO:

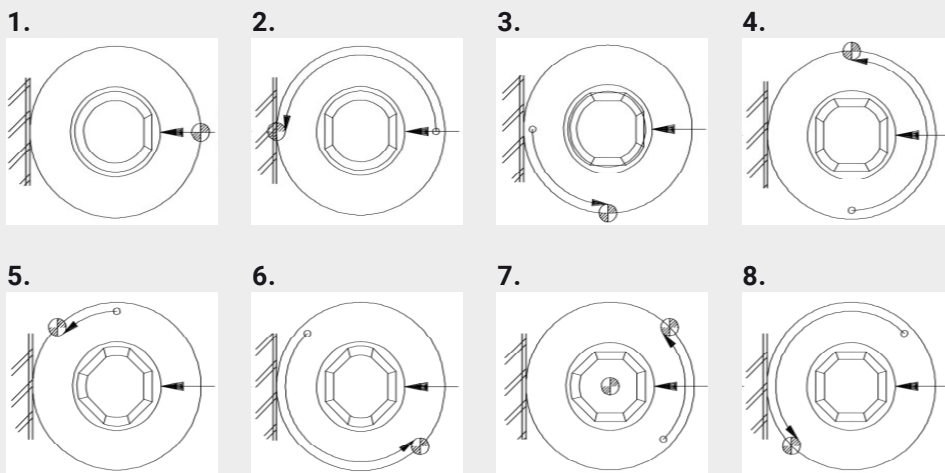

# Suggerimenti per l'uso: Montaggio delle piastre di pressione

## VERSIONE SOSTITUIBILE



**! Nota:**

- Le piastre di pressione montate fisse e bordate sono lisce.
- Le piastre di pressione sostituibili dispongono, sul perimetro del bordo cilindrico, di rialzi scanalati.

Rimuovere le piastre di pressione danneggiate.

**Attenzione:** non piegare in questo caso il punto stretto dietro alla testa sferica del mandrino

## SMONTAGGIO DELLA PIASTRA DI PRESSIONE SOSTITUIBILE MONTATA

**1** Ruotare completamente all'indietro il mandrino fino a quando la piastra di pressione non scorre contro la staffa di scorrimento. Nel fare questo, assicurarsi che la piastra di pressione tocchi esattamente in piano la staffa di scorrimento.

**2** Continuare a ruotare con forza fino a quando la piastra di pressione „salta fuori” dalla sfera (fino a quando il fermo elastico nella piastra di pressione non si stacca). In caso di difficoltà di movimento, riapplicare e controllare che l'impianto sia in piano!

## MONTAGGIO DI UNA NUOVA PIASTRA DI PRESSIONE

**3** Applicare la nuova piastra di pressione sostituibile sul braccio di serraggio superiore, tanto da fare ruotare il mandrino contro la piastra di pressione, fino a quando la testa a sfera del mandrino non si innesta nella piastra di pressione.

**4** Verificare la mobilità della piastra di pressione sulla testa a sfera.

