

Conseils d'utilisation: Montage des plaques de compression

VERSION À BRIDE MONTÉE EN PERMANENCE



Conseil :

- Les plaques de compression à brides montées en permanence sont lisses.
- Les plaques de compression interchangeables présentent des élévations en forme de nervures tout autour du bord cylindrique.

Retirer les plaques de compression endommagées.

Attention: Ne pas plier le rétrécissement derrière la tête sphérique de la broche (p. ex., serrer la plaque de compression sur la bride dans un étau et déplacer prudemment la broche d'avant en arrière pour que le rétrécissement se dilate et que la plaque de compression se détache de la tête sphérique)

MONTAGE D'UNE NOUVELLE PLAQUE DE COMPRESSION

- 1** Serrer le bois (A) et la cornière (B) dans l'étau.
- 2** Insérer la tête sphérique (C) dans la nouvelle plaque de compression comme indiqué.
- 3** Utiliser un marteau et un poinçon (ou similaire) pour sertir le bord comme indiqué ci-dessous. Ne pas frapper trop fort pour que la mobilité de la plaque de compression sur la tête sphérique de la broche soit maintenue.

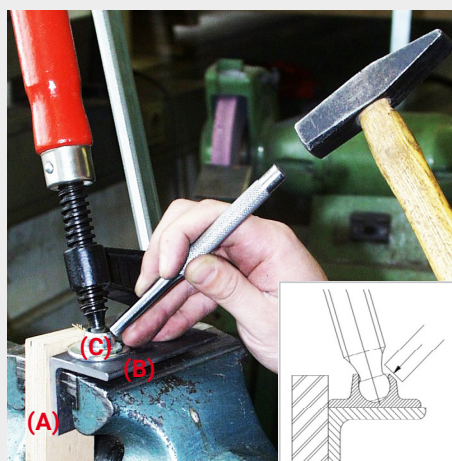

SÉQUENCE DES COUPS DE MARTEAU:

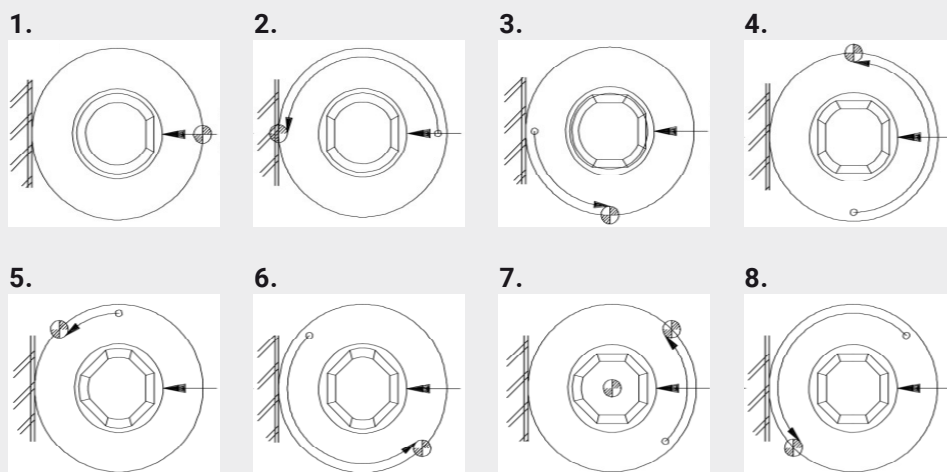

Conseils d'utilisation: Montage des plaques de compression



VERSION INTERCHANGEABLE



! Conseil:

- Les plaques de compression à brides montées en permanence sont lisses.
- Les plaques de compression interchangeables présentent des élévations en forme de nervures tout autour du bord cylindrique.

Retirer les plaques de compression endommagées.

Attention: Ne pas plier le rétrécissement derrière la tête sphérique de la broche.

DÉMONTAGE DE LE PLAQUE DE COMPRESSION INTERCHANGEABLE MONTÉE

1 Tourner la broche à fond vers l'arrière jusqu'à ce que la plaque de compression bute contre l'étrier coulissant. Assurez-vous que la plaque de compression est exactement à plat contre l'étrier coulissant.

2 Continuer à tourner vigoureusement jusqu'à ce que la plaque de compression se détache de la boule (jusqu'à ce que le verrou de sécurité à ressort de la plaque de compression se libère). S'il est difficile de le déplacer, recommencer et vérifier que l'installation est plane !

MONTAGE D'UNE NOUVELLE PLAQUE DE COMPRESSION

3 Placer la nouvelle plaque de compression interchangeable sur le bras de serrage supérieur et tourner la broche contre la plaque de compression jusqu'à ce que la tête sphérique de la broche s'enclenche dans la plaque de compression.

4 Vérifier la mobilité de la plaque de compression sur la tête sphérique.

